

Вид сварки
ММА (111)

Тестовый контроль трубы:
Материал: указан в штампе чертежа
Удерживать: угол 45°, не вращать
Способ сварки: 111



Рис.1 Схема сборки и сварки



Рис.2 Подготовка кромок

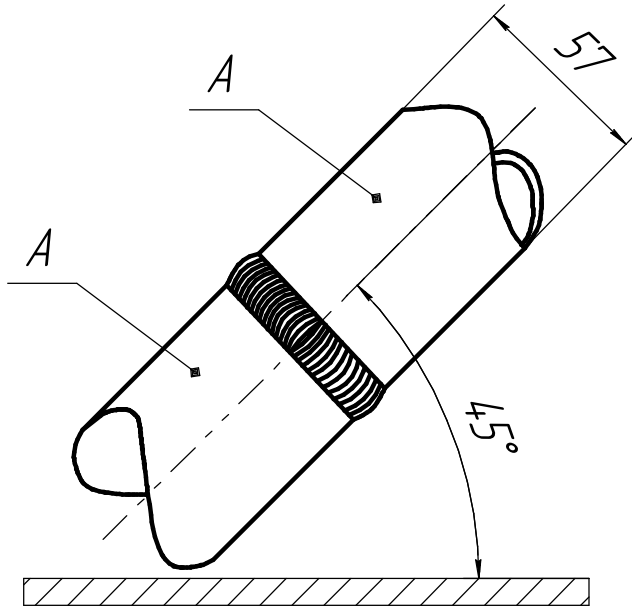

Рис.3 Конструктивные элементы и размеры шва

Сварочный процессы/положения:
корневой проход 111; заполняющий и облицовочный 111
Оценка: ВИК

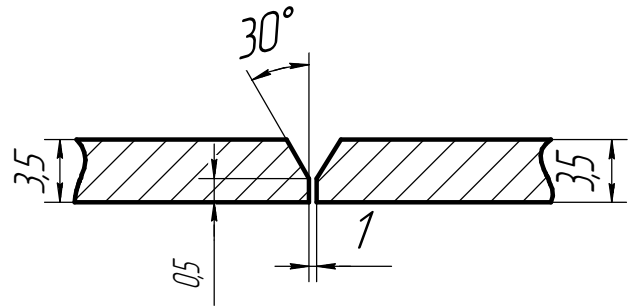
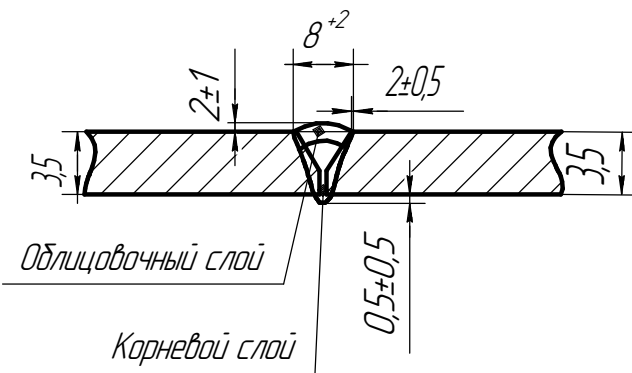
КОМПАС-3D v20 Учебная версия © 2021 ООО "АСКОН-Системы проектирования", Россия. Все права защищены.

Справ. №	Перв. примен.				Вид сварки ММА (111)				
Подп. и дата	Инв. № докум.	Взам. инв. №	Подп. и дата						
Подп. и дата	Инв. № подл.	Взам. инв. №	Подп. и дата						
Изм./Лист	№ докум.	Подп.	Дата	Модуль №1 Контрольные образцы			Лит.	Масса	Масштаб
Разраб.									1:1
Проб.							Лист	Листов	1
Т.контр.									
И.контр.				СтЗ					
Утв.									
Не для коммерческого использования				Копировал			Формат А4		