

Вид сварки
MAG (135)

Тестовый контроль пластины:
Материал: указан в штампе чертежа
Толщина: 10 мм
Способ сварки: 135

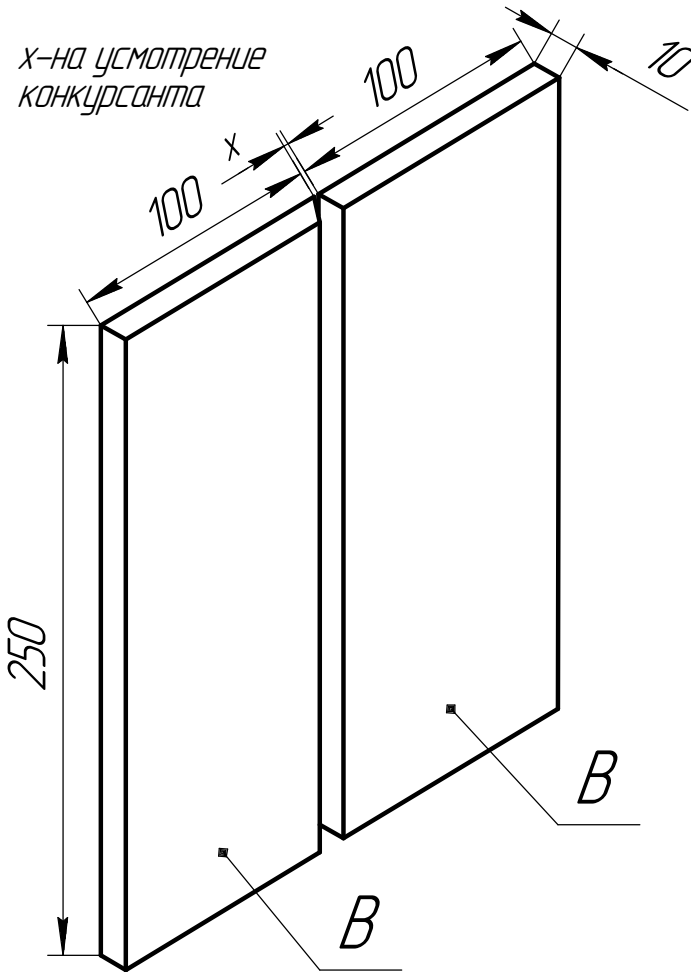

Сварочные процессы/положения:
корневой проход 135; заполняющий и
облицовочный 135
Оценка: ВИК

КОМПАС-3D v20 Учебная версия © 2021 ООО "АСКОН-Системы проектирования", Россия. Все права защищены.

Перв. примен.	Справ. №					Вид сварки MAG (135)				
Подп. и дата	Инв. № докл.	Взам. инв. №	Инв. №	Подп. и дата						
Подп. и дата	Инв. № подл.					Вид сварки MAG (135)				
Изм.	Лист	№ докум.	Подп.	Дата	Модуль №2 Контрольные образцы			Лит.	Масса	Масштаб
Разраб.										1:3
Пров.								Лист	Листов	1
Т.контр.										
Н.контр.										
Утв.					СтЗ					
Не для коммерческого использования					Копировал			Формат А4		