

*Вид сварки
MAG (135)*

*Тестовый контроль пластины:
Материал: указан в штампе чертежа
Толщина: 10 мм.
Способ сварки: 135*

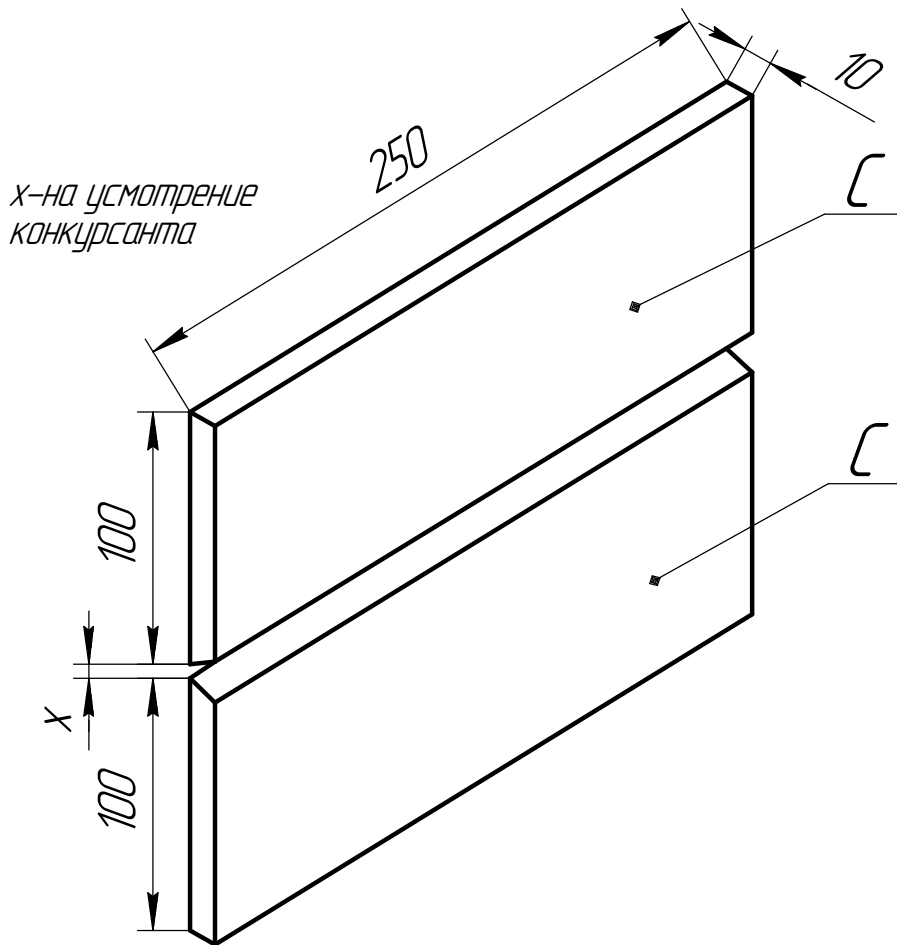

*Сварочные процессы/положения:
корневой проход 135; заполняющий и
облицовочный 135
Оценка: ВИК*

КОМПАС-3D v20 Учебная версия © 2021 ООО "АСКОН-Системы проектирования", Россия. Все права защищены.

Перв. примен.					<i>Вид сварки MAG (135)</i>	
Справ. №						
Подп. и дата	Инв. №	Взам. инв. №	Инв. №	Инв. №	<i>Вид сварки MAG (135)</i>	
Подп. и дата	Инв. №	Взам. инв. №	Инв. №	Инв. №		
Изм./Лист	№ докум.	Подп.	Дата	Модуль №2 Контрольные образцы СтЗ		
Разраб.						
Проб.						
Т.контр.						
Н.контр.						
Утв.						
				Лит.	Масса	Масштаб
				Лист	Листов	1
				1:3		